



Inhalator PRO

W trosce o Twoje zdrowie

MED 



INSTRUKCJA OBSŁUGI

USER GUIDE



INFOLINIA : 12 271 33 62

Przed rozpoczęciem użytkowania należy dokładnie zapoznać się z instrukcją obsługi.
Read the instruction carefully before using this device.

Polecamy również inne produkty SANITY®:

We also recommend other products SANITY® brand:



Termometr BabyTemp Sanity®
BabyTemp Thermometer



Ciśnieniomierz SENIOR Sanity®
SENIOR Blood pressure monitor



Kompresy FLEX Sanity®
Gel Compresses FLEX

SPIS TREŚCI

WSTĘP	1
PROFESJONALNY INHALATOR Z IRYGATOREM NOSALEK JET	2
OPIS SYMBOLI	3
PRZYGOTOWANIE DO EKSPLOATACJI I OBSŁUGA	4
NEBULIZATOR	4
TRZY TRYBY NEBULIZACJI	5
CZYSZCZENIE I DEZYNFEKCJA	5
KONSERWACJA I SERWISOWANIE	6
USUWANIE USTEREK	6
GWARANCJA	6
DANE TECHNICZNE	7
USUWANIE ZUŻYTEGO SPRZĘTU (Dyr. WEEE nr 2012/19/UE)	7
IRYGATOR NOSALEK JET	8
WYTYCZNE DOTYCZĄCE BEZPIECZEŃSTWA	8
BUDOWA	9
INSTRUKCJA PRZYGOTOWANIA URZĄDZENIA DO UŻYCIA	9
ZALECENIA DOTYCZĄCE CZYSZCZENIA URZĄDZENIA	10
OKRES EKSPLOATACJI	10
WYMAGANIA	10
KARTA GWARANCYJNA	22

Szanowny Kliencie,

zakupiony przez Ciebie inhalator to profesjonalne urządzenie wysokiej jakości, służące do wykonywania terapii inhalacyjnej w schorzeniach takich, jak astma, przewlekłe zapalenie oskrzeli i inne choroby układu oddechowego. Obsługa tego urządzenia medycznego jest bardzo prosta. Generuje ono mgiełkę leczniczą z cząsteczkami, które mają wystarczająco mały rozmiar, aby dotrzeć do najgłębszych regionów płuc i zapewnić maksymalną skuteczność terapii. W inhalacji można stosować wszystkie standardowe leki wziewne w postaci ciekłej. Inhalator wytwarza aerozole o różnej charakterystyce, co pozwala dostosować terapię do patologii oddechowej występującej u danego pacjenta. By zrozumieć zasady działania i bezpieczeństwa urządzenia, należy dokładnie zapoznać się z niniejszą instrukcją.

Życzymy satysfakcji z zakupu Inhalatora PRO **SANITY**[®].

W przypadku dodatkowych pytań prosimy kontaktować się z firmą Albert Polska Sp. z o.o. (właścicielem marki **SANITY**[®]) pod numerem **infolinii: 12 271 33 62**.

O MARCE SANITY®

SANITY® jest obecna na rynku polskim już od 20 lat jako marka jakościowych i funkcjonalnych produktów medycznych, ułatwiających powrót do zdrowia oraz codzienną profilaktykę zdrowia i pielęgnację całej rodziny.

W portfolio marki SANITY® można znaleźć szeroki wybór urządzeń i akcesoriów medycznych służących do wykonywania podstawowych badań diagnostycznych, zabiegów laryngologicznych i rehabilitacyjnych, a także wspomagających codzienną pielęgnację ciała, troskę o zdrowie i higienę dorosłych oraz dzieci.

Produkty marki SANITY® cechują wysoką jakość wykonania i praktyczne, przyjazne użytkownikowi rozwiązania.

Nasze wyroby spełniają wymagania najsurowszych norm bezpieczeństwa, pozytywnie przeszły ocenę kliniczną i otrzymały odpowiednie certyfikaty potwierdzające zgodność ze standardami Unii Europejskiej.

NASZE WARTOŚCI

Wartości, którymi się kierujemy we wszelkich naszych działaniach, to miłość, troska i pomoc.

Miłość stanowi podstawę naszego człowieczeństwa. To ona napędza nas w życiu i powoduje, że stajemy się lepsi.

Troska jest efektem naszych uczuć oraz wrażliwości. Troska o najbliższych kieruje naszymi działaniami i zmienia nasze spojrzenie na przedmioty codziennego użytku.

Pomoc to przejaw miłości i troski. Obejmuje wszystkie, nawet drobne czynności, które wykonujemy dla drugiej osoby, dbając o nią w każdej sytuacji.

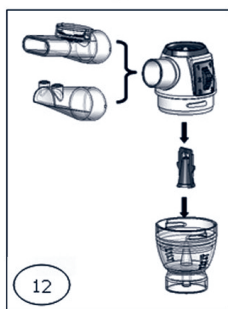
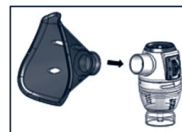
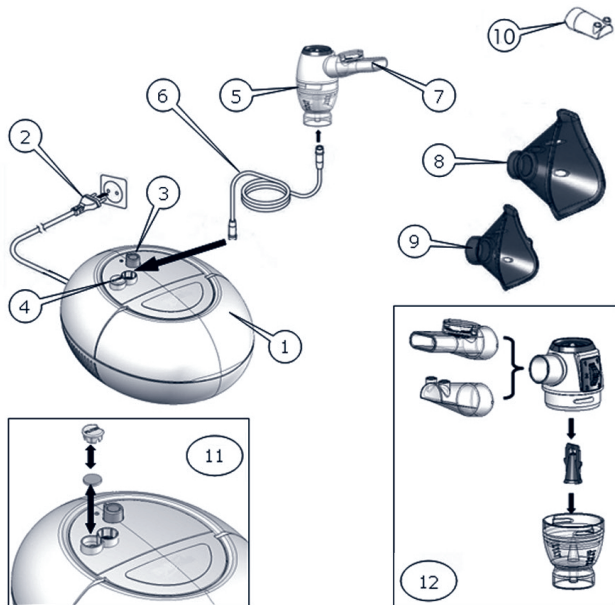

PROFESJONALNY INHALATOR Z IRYGATOREM NOSALEK JET



1. KOMPRESOR TŁOKOWY
2. KABEL ZASILAJĄCY
3. PRZEŁĄCZNIK ON/OFF
4. KOMORA FILTRA POWIETRZA
5. NEBULIZATOR
6. PRZEWÓD POWIETRZA
7. USTNIK
8. MASKA DLA DOROSŁYCH
9. MASKA PEDIATRYCZNA
10. KOŃCÓWKA DONOSOWA
11. WYMIANA FILTRA POWIETRZA
12. MONTAŻ ZESPOŁU NEBULIZATORA
13. IRYGATOR NOSALEK JET



OPIS SYMBOLI

	Urządzenie z izolacją klasy II		Ciśnienie atmosferyczne
	Urządzenie typu BF		Dopuszczalna wilgotność względna
	Przełącznik OFF		Dopuszczalny zakres temperatur
	Przełącznik ON		Uwagi, wskazówki bezpieczeństwa
	Prąd zmienny		Chronić urządzenie przed wilgocią
	Nie korzystać z urządzenia podczas kąpieli		Przed rozpoczęciem użytkowania urządzenia należy dokładnie zapoznać się z instrukcją
	WAŻNE ZALECENIA DOTYCZĄCE BEZPIECZEŃSTWA		

Urządzenie może być wykorzystywane tylko zgodnie z przeznaczeniem opisanym w instrukcji. Producent nie ponosi odpowiedzialności za uszkodzenia wynikające z niewłaściwego użytkowania. Urządzenia nie można używać w czasie podawania anestetyków i wentylacji płuc. Urządzenie może być stosowane wyłącznie z oryginalnymi akcesoriami przedstawionymi w instrukcji.

Zabrania się korzystania z urządzenia w przypadku stwierdzenia jego uszkodzenia lub niewłaściwego działania. Nie wolno otwierać obudowy urządzenia. Urządzenie zawiera delikatne podzespoły i wymaga zachowania ostrożności podczas obsługi. Należy przestrzegać zasad obsługi i przechowywania opisanych w punkcie „Specyfikacje techniczne”.

Chronić urządzenie przed: • wodą i wilgocią, • skrajnymi temperaturami, • uderzeniami i upadkiem, • zanieczyszczeniami i pyłem, • bezpośrednim działaniem promieni słonecznych; • ciepłem i chłodem. Stosować wyłącznie leki przepisane przez lekarza i postępować zgodnie z jego zaleceniami w zakresie zarówno dawkowania, jak i okresu oraz częstotliwości ich stosowania. Wszystkie akcesoria przeznaczone są do użytkowania przez jednego pacjenta.

Zabrania się przechylania nebulizatora pod kątem powyżej 60°. • Urządzenie nie powinno być stosowane w obecności palnych mieszanin anestetycznych zawierających powietrze, tlen lub tlenek azotu. • Obudowa urządzenia nie zapewnia ochrony przed wodą rozbryzgową.



Należy nadzorować dzieci korzystające z nebulizacji ze względu na ryzyko połknięcia mniejszych elementów. Kabel zasilający i wąż mogą prowadzić do uduszenia.



UŻYCIĘ URZĄDZENIA NIE POWINNO ZASTĘPOWAĆ KONSULTACJI Z LAKARZEM.

PRZYGOTOWANIE DO EKSPLOATACJI I OBSŁUGA

Przed rozpoczęciem eksploatacji inhalatora zaleca się jego oczyszczenie.

Procedura czyszczenia została opisana w punkcie „Czyszczenie i dezynfekcja”.

1. Złożyć elementy inhalatora **12**. Sprawdzić, czy układ jest kompletny.
2. Napełnić nebulizator roztworem inhalacyjnym zgodnie z zaleceniami lekarza.
Nie przekraczać poziomu maksymalnego.
3. Połączyć nebulizator przewodem powietrza **6**. z kompresorem tłokowym **1**.
Podłączyć kabel zasilający **2**. do gniazda.
4. By włączyć urządzenie, ustawić przełącznik ON/OFF **3**. w pozycji „I”. Umieścić ustnik **7**. w ustach lub założyć maskę na usta i nos. Ustnik zapewnia wyższą skuteczność dostarczania leku do płuc. Wybrać maskę dla dorosłych **8**. lub maskę pediatryczną **9**. i upewnić się, że dokładnie zasłania ona powierzchnię ust i nosa.
5. Podczas terapii wykonywać spokojne wdechy i wydechy. Przyjąć pozycję siedzącą z tułowiem w pozycji pionowej. **Nie wykonywać inhalacji w pozycji leżącej**. Przerwać inhalację, jeśli samopoczucie pacjenta się pogorszy.
6. Po zakończeniu inhalacji wyłączyć urządzenie, ustawiając przełącznik ON/OFF **3**. w pozycji „O” i odłączając kabel zasilający od gniazda.
7. Usunąć pozostałości leku z nebulizatora i oczyścić urządzenie zgodnie z punktem „Czyszczenie i dezynfekcja”.

NEBULIZATOR

Pneumatyczny system do aerozoloterapii wyposażony jest w innowacyjny nebulizator z zaworem funkcji wzmacniania wdechem. Pozwala on na dostosowanie ilości leku do pojemności oddechowej danego pacjenta. Zawór kontroluje przepływ leku podczas inhalacji, ograniczając jego straty w trakcie terapii. Nebulizator zwiększa ilość wdychanego leku i zapewnia skuteczną inhalację wszelkich leków w terapii wziewnej.

Synchronizacja z nebulizatorem jest możliwa tylko po użyciu ustnika z zaworem wydechowym. By zwiększyć tempo nebulizacji podczas stosowania maski lub części nosowej, zaleca się usunięcie zaworu wdechowego (szary uchwyty).

Nebulizator z systemem zaworów i regulatorem cząsteczek.

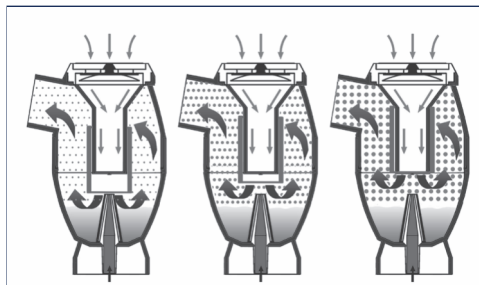

TRZY TRYBY NEBULIZACJI



Nebulizator wytwarza aerozol o charakterystyce dostosowanej do patologii oddechowej występującej u pacjenta. Inhalator dostarcza lek do organizmu w postaci cząsteczek o wielkości odpowiedniej dla części układu oddechowego człowieka. To zapewnia maksymalne wchłanianie leku w trakcie terapii.

Za pomocą pokrętkła w górnej obudowie nebulizatora **5**, należy wybrać jeden z trzech trybów terapii:

1. **Dolne drogi oddechowe** – pokrętkło ustawić górnej **pozycji 1**; średnica aerodynamiczna cząsteczek aerozolu wynosi średnio 1,82 μm MMAD (API).
2. **Tchawica / oskrzela** – pokrętkło ustawić środkowej **pozycji 2**; średnica aerodynamiczna cząsteczek aerozolu wynosi średnio 2,97 μm MMAD (API);
3. **Górne drogi oddechowe (nos, gardło, zatoki)** – pokrętkło ustawić w dolnej **pozycji 3**; średnica aerodynamiczna cząsteczek aerozolu wynosi średnio 5,03 μm MMAD (API).

CZYSZCZENIE I DEZYNFEKCJA

By usunąć pozostałości leku i ewentualne zanieczyszczenia, po każdej inhalacji trzeba dokładnie oczyścić wszystkie elementy. Kompresor **1**. i przewód powietrza **6**. należy czyścić czystą, lekko zwilżoną ściereczką.

-  Przed rozpoczęciem czyszczenia i dezynfekowania akcesoriów dokładnie myć ręce.
-  Chronić kompresor **1**. przed kontaktem z wodą i ciepłem.
-  Zmieniać przewód powietrza **6**. przed inhalacją u nowego pacjenta lub jeśli zostanie stwierdzone zanieczyszczenie urządzenia.

Przed rozpoczęciem czyszczenia odłączyć kabel zasilający z gniazda.

Czyszczenie z użyciem wody

Wszystkie elementy nebulizatora (z wyjątkiem przewodu powietrza 6.) przemywać ciepłą wodą z kranu (o temperaturze maksymalnej 60°C) przez ok. 5 minut, dodając minimalną ilość detergentu, o ile jest wymagany (przestrzegać zaleceń producenta detergentu w zakresie ilości i ograniczeń użytkowych). Spłukać dokładnie dużą ilością wody, upewniając się, że wszystkie osady zostały usunięte. Pozostawić do wyschnięcia.

Dezynfekcja

Wszystkie elementy nebulizatora (z wyjątkiem przewodu powietrza) można dezynfekować środkami chemicznymi, przestrzegając informacji producenta o dawkowaniu i ograniczeniach użytkowych. Środki dezynfekujące są dostępne w aptekach i sklepach chemicznych.

Sterylizacja parowa

Wszystkie elementy nebulizatora (z wyjątkiem przewodu powietrza oraz maski) można sterylizować z użyciem pary w temperaturze do 121°C (20 min) lub 134°C (7 min) – zgodnie z normą EN554/ISO11134. Sterylne opakowanie powinno spełniać wymagania normy EN868/ISO 11607 i umożliwiać sterylizację parową. Po zakończeniu sterylizacji i przed ponownym użyciem nebulizatora należy pozostawić wszystkie elementy do ich schłodzenia do temperatury otoczenia. Nie podejmować próby powtórnej sterylizacji nieschłodzonego urządzenia.

KONSERWACJA I SERWISOWANIE

Części zamienne można zamówić dzięki, firmie Albert Polska Sp. z o.o. (właściciel marki SANITY®) – za pośrednictwem strony www.albert.com.pl, wiadomości e-mail: bok@albert.com.pl lub pod numerem **+48 12 271 33 62**.

Wymiana nebulizatora zalecana jest po ok. 100–120 inhalacjach pacjenta lub po ok. 20 cyklach sterylizacji. Należy kontrolować czystość filtra i wymienić go po stwierdzeniu zanieczyszczenia lub maksymalnie po 3 miesiącach użytkowania. Z urządzeniem dostarczane są zapasowe filtry. By wymienić filtr, należy otworzyć komorę filtra powietrza **4.** z oznaczeniem „**Filtr**” i wymienić wkład **11**.

USUWANIE USTEREK

Brak możliwości włączenia urządzenia

Upewnić się, czy kabel zasilający **2.** jest prawidłowo podłączony do gniazda.

Upewnić się, czy przełącznik ON/OFF **3.** jest ustawiony w pozycji „I”. Jeśli urządzenie zostało wyłączone automatycznie wskutek przegrzania, zaczekać na jego ostygnięcie i spróbować ponownie.

Brak lub niska skuteczność nebulizacji

Upewnić się, czy przewód powietrza **6.** jest prawidłowo podłączony po obu stronach. Upewnić się, czy przewód nie jest wygięty, zanieczyszczony lub zablokowany. W razie konieczności wymienić przewód. Upewnić się, czy nebulizator **5.** został prawidłowo złożony **12**. Upewnić się, czy napełniono zbiorniczek płynnym lekiem wziewnym.

GWARANCJA

Urządzenie jest objęte gwarancją przez okres 5 lat od daty zakupu.

Gwarancja obowiązuje wyłącznie po przedstawieniu karty gwarancyjnej (znajdującej się na końcu niniejszej instrukcji) wypełnionej przez sprzedawcę z potwierdzeniem dowodu zakupu (paragon, faktura). Gwarancja obejmuje wyłącznie kompresor. Elementy wymienne, takie jak nebulizator, maski, ustnik, przewód powietrza i filtry, są wykluczone z zakresu gwarancji. Gwarancja zostanie unieważniona w przypadku otwarcia obudowy lub wprowadzenia modyfikacji do urządzenia. Gwarancja nie obejmuje uszkodzeń wynikających z nieprawidłowej obsługi, wypadku lub nieprzestrzegania instrukcji.

Ważne informacje dotyczące kompatybilności elektromagnetycznej (EMC)

Urządzenia elektroniczne (komputery PC, telefony komórkowe, telewizory, itp.) generujące zakłócenia elektromagnetyczne mogą wpływać na działanie urządzeń medycznych. Sytuacja taka może prowadzić do nieprawidłowości w działaniu i niebezpiecznych sytuacji. W celu wykazania zgodności z Dyrektywą w sprawie kompatybilności elektromagnetycznej (EMC), wprowadzone zostały wszystkie testy wymagane przez normę EN60601-1-2:2007. Norma określa poziomy odporności na zakłócenia elektromagnetyczne oraz maksymalne poziomy emisji elektromagnetycznych dla urządzeń medycznych: produkty 3A HEALTH CARE spełniają poziomy wyznaczone przez normę.

Jednak podczas użytkowania urządzenia najlepiej wprowadzić zasadę nieużywania telefonów komórkowych i innych urządzeń elektronicznych generujących silne pola elektromagnetyczne w pobliżu urządzeń medycznych. Może to prowadzić do niebezpiecznych sytuacji, które zagrażają wynikom terapii. W oparciu o nasze doświadczenie i wykonane badania, zaleca się utrzymywanie minimalnej odległości 7 m pomiędzy urządzeniami: w przypadku stosowania mniejszej odległości, należy sprawdzić, czy urządzenie działa prawidłowo. Dokumentacja dotycząca normy EN60601-1-2:2007 dostępna jest w przedstawicielstwie 3A HEALTH CARE oraz na stronie internetowej www.3a.it.

DANE TECHNICZNE

Elektryczny kompresor tłokowy z wyłącznikiem termicznym	
Napięcie znamionowe	230 V~
Wymiary	203 mm x 240 mm x 117 mm
Waga	ok. 2,0 kg
Kompresor zaprojektowany do pracy ciągłej	
Dyrektywa 93/42/EWG dotycząca urządzeń medycznych	klasyfikacja ryzyka IIa
Ciśnienie maksymalne	250 kPa
Przepływ powietrza	14 l/min
Poziom hałas	58 dB (EN13544-1)
Prędkość nebulizacji	poz. 1 – 0,20 ml/min poz. 2 – 0,35 ml/min poz. 3 – 0,50 ml/min (roztwór NaCl 0,9%)
Ciśnienie robocze	90 kPa (0,9 b)
Przepływ roboczy	5,5 l/min
System cząsteczek (MMAD)	poz. - 1. – 1,82 µm poz. - 2. – 2,97 µm poz. - 3. – 5,03 µm (System API)
Średnica cząsteczek (MMAD)	poz. 1. – 4,59 µm poz. 2. – 7,47 µm poz. 3. – 10,13 µm (System Malvern)

USUWANIE ZUŻYTEGO SPRZĘTU (Dyr. WEEE nr 2012/19/UE)



Symbol znajdujący się w dolnej części urządzenia wskazuje konieczność oddzielnego usuwania odpadów elektrycznych i elektronicznych. Po zakończeniu okresu eksploatacji urządzenia nie należy go usuwać wraz z mieszanymi stałymi odpadami komunalnymi,

lecz przekazać w całości do lokalnego punktu odbioru odpadów lub zwrócić je do dystrybutora (w przypadku zakupu nowego urządzenia tego samego typu przeznaczonego do tych samych zastosowań). Procedura segregowania odpadów urządzeń elektrycznych i elektronicznych odbywa się zgodnie z europejską polityką środowiskową dotyczącą zabezpieczania, ochrony i poprawy stanu środowiska oraz unikania potencjalnego wpływu na ludzkie zdrowie wskutek obecności niebezpiecznych substancji użytych w takim wyposażeniu lub wskutek niewłaściwej eksploatacji wyposażenia i jego elementów.

Uwaga! Nieprzestrzeganie przepisów dotyczących usuwania odpadów urządzeń elektrycznych i elektronicznych może prowadzić do odpowiedzialności prawnej.

IRYGATOR NOSALEK JET

Przed rozpoczęciem użytkowania należy dokładnie zapoznać się z instrukcją obsługi.

Nosalek Jet jest irygatorem do skutecznego oczyszczania jamy nosowej i nosogardła (klasyfikacja ryzyka IIa wg Dyrektywy 93/42/EWG dotyczącej urządzeń medycznych, wraz ze zmianami), spełniającym wymagania aktualnie obowiązujących przepisów.

WYTYCZNE DOTYCZĄCE BEZPIECZEŃSTWA



- Jeżeli występuje ryzyko infekcji lub zakażenia bakteryjnego, z urządzenia może korzystać tylko jedna osoba (inne warunki należy konsultować z lekarzem).
- Urządzenie może być używane wyłącznie ze sprężarkowymi urządzeniami do aerzoloterapii zgodnymi z wymaganiami aktualnych przepisów – o ile użycie tego typu irygatora przewiduje się w instrukcjach tych urządzeń.
- Urządzenie nie jest przeznaczone do użytkowania w czasie wentylacji płuc i podawania anestetyków.
- Urządzenie może być stosowane wyłącznie z oryginalnymi akcesoriami opisanymi w niniejszej instrukcji.
- Informacje dotyczące połączenia i używania irygatora z urządzeniami do aerzoloterapii są przedstawione w instrukcjach takich urządzeń.
- Należy przestrzegać zaleceń i wytycznych dotyczących bezpieczeństwa zapisanych w instrukcjach urządzeń do aerzoloterapii, przewidujących wykorzystywanie opisywanego irygatora do jamy nosowej i nosogardła.
- Urządzenie i akcesoria należy obsługiwać zgodnie z zaleceniami lekarza. Stosować wyłącznie leki przepisane przez lekarza i dozować je zgodnie z jego zaleceniami.
- Nie wykorzystywać urządzenia do innych celów niż zalecane. Producent nie ponosi odpowiedzialności za przypadki niewłaściwego użycia.
- Urządzenie nie jest dostarczane w opakowaniu sterylnym; przed użyciem irygatora i po jego zastosowaniu należy go oczyścić i zdezynfekować.
- Urządzenie zawiera drobne podzespoły, których rozmiar po zdemontowaniu grozi nieumyślnym połknięciem. Irygator może być używany przez osoby nieletnie i niepełnosprawne wyłącznie pod nadzorem osoby dorosłej będącej w pełni władz umysłowych. Zabrania się pozostawiania urządzenia bez nadzoru w miejscach, które są łatwo dostępne dla osób nieletnich i niepełnosprawnych.
- Urządzenie należy przechowywać w czystym i suchym miejscu zabezpieczonym przed wpływem światła, ciepła i warunków atmosferycznych. Po zakończeniu eksploatacji usuwać odpady urządzenia zgodnie z wymaganiami obowiązujących przepisów.

BUDOWA

1. Obudowa górna
2. Dysza rozpylająca
3. Obudowa dolna
4. Adapter nosowy

INSTRUKCJA PRZYGOTOWYWANIA URZĄDZENIA DO UŻYCIA

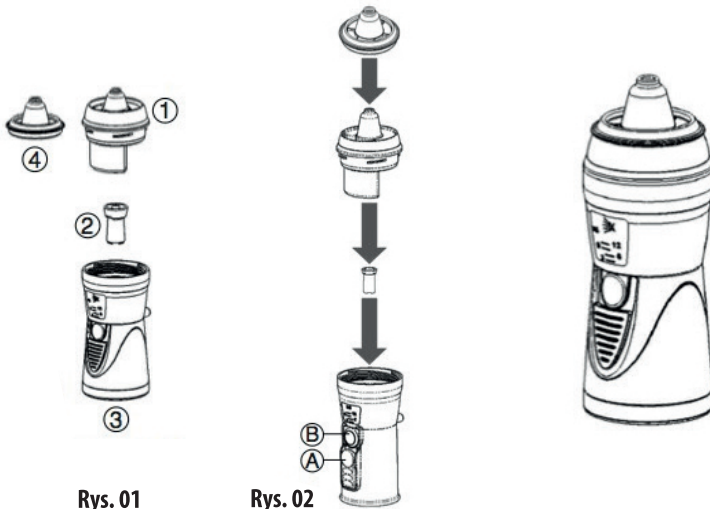

Rys. 01

Rys. 02

Urządzenie nie jest sterylne, więc przed użyciem należy przeprowadzić procedury czyszczenia i dezynfekcji, opisane w odpowiedniej części instrukcji. Przed użyciem podłączyć system zgodnie z ilustracją 2. By napełnić układ roztworem leczniczym, trzeba odkręcić górną część obudowy irygatora w lewo, przytrzymując część dolną. Zdjąć górną obudowę i napełnić dolny zbiorniczek roztworem w wymaganej ilości (3). Poziomą płynię można odczytać z podziałki zaznaczonej w dolnej części (3) z symbolem:

OSTRZEŻENIE: W przypadku wprowadzenia zbyt dużej ilości roztworu należy opróżnić zbiorniczek (3), następnie przeprowadzić procedurę czyszczenia i powtórzyć operację jego napełniania.

Po napełnieniu zbiorniczka zamknąć górną obudowę. Podłączyć jeden koniec przewodu powietrznego do irygatora, a drugi do kompresora inhalatora lub nebulizatora. Uruchomić kompresor i rozpocząć oczyszczanie nosa.



**OSTRZEŻENIE: NIE WYKONYWAĆ INHALACJI W POZYCJI LEŻĄCEJ.
NIE PRZECHYLAĆ IRYGATORA O WIĘCEJ NIŻ 60°.**

Podczas terapii należy zasłonić palcem drugi otwór nosowy, do którego nie rozpyła się czynnika (leku).

Nacisnąć przycisk dozowania (B) irygatora i zwolnić go przed wykonaniem wydechu. W przypadku irygacji u dzieci lub pacjentów niepełnosprawnych czynnik podawać do obu otworów nosowych na zmianę co 10–20 sekund. Przygotować chusteczkę higieniczną do osuszania nosa na wypadek wypływania śluzu ze zbiorniczka w górnej części irygatora.

ZALECENIA DOTYCZĄCE CZYSZCZENIA URZĄDZENIA

Pod koniec każdej aplikacji oczyścić elementy składowe urządzenia (z wyjątkiem przewodu powietrznego), by usunąć pozostałości leku i zanieczyszczeń.

Jeżeli z urządzenia korzystał także inny pacjent lub jeżeli jest ono zanieczyszczone, wężyk należy wymienić. Elementy (z wyjątkiem przewodu powietrznego) przemywać pod bieżącą wodą z kranu (maks. 60°C) przez ok. 5 minut, dodając minimalną ilość detergentu, o ile jest wymagany (przestrzegając zawsze zaleceń producenta detergentu w zakresie ilości i ograniczeń użytkowych). Płukać dużą ilością wody. Usunąć nadmiar wody i pozostawić do wyschnięcia na powietrzu w suchym miejscu. Irygator i akcesoria (z wyjątkiem przewodu powietrznego) można dezynfekować środkami chemicznymi do odkażania tworzyw sztucznych, dostępnymi w aptekach lub sklepach specjalistycznych. Przestrzegać zaleceń w zakresie ilości oraz ograniczeń użytkowych podanych przez producenta środka dezynfekującego. Wszystkie elementy irygatora można sterylizować z użyciem pary (z wyjątkiem przewodu powietrznego i maski) w temperaturze 121°C (20 min) lub 134°C (7 min) – zgodnie z normą EN554/ISO11134. Opakowanie sterylne powinno spełniać wymagania normy EN868/ISO11607 i umożliwiać sterylizację parową. Po zakończeniu sterylizacji i przed kolejnym użyciem pozostawić irygator i jego elementy do schłodzenia ich do temperatury otoczenia.

Nie podejmować próby powtórnej sterylizacji nieschłodzonego urządzenia.

OKRES EKSPLOATACJI

Zaleca się wymianę irygatora Nosalek Jet po 100–120 aplikacjach i ok. 20 cyklach sterylizacji.

WYMAGANIA

Warunki użytkowania:

Temperatura: min. 10°C, maks. 40°C

Wilgotność powietrza: min. 10%,
maks. 95%

Warunki przechowywania:

Temperatura: min. –25°C; maks. 70°C

Wilgotność powietrza: min. 10%,
maks. 95% RH

Ciśnienie atmosferyczne

podczas użytkowania/przechowywania:

min. 690 hPa, maks. 1060 hPa P

Zalecany zakres ciśnienia roboczego:

min. 60 kPa, maks. 120 kPa

MMAD: POZ. 1. - 4.59 µm - POZ. 2. - 7.47 µm
- POZ. 3. - 10.13 µm (Malvern System)



W trosce o Twoje zdrowie

Inhalator PRO



Gwarancja/ Warranty

INFOLINIA : 12 271 33 62

ZWRÓĆ KUPON W PRZYPADKU NAPRAWY/ COUPON TO BE RETURNED IN CASE OF REPAIRS

DANE NABYWCY /BUYER DATA

Data zakupu/ Date of purchase _____

Imię i nazwisko/ Name _____

Adres korespondencyjny/ Address _____

Telefon, e-mail/ Phone, mail _____

Opis awarii, uszkodzenia/ Defect description _____

Pieczętka sprzedawcy/ Retailer's stamp

Oświadczam, iż wyrażam zgodę na przetwarzanie moich danych osobowych zawartych w niniejszej karcie gwarancyjnej zgodnie z ustawą z dnia 29 sierpnia 1997 r. o ochronie danych osobowych (t.j. Dz.U.z 2002 r., Nr101,poz.926, ze zmianami).

Podpis Klienta

Dane osobowe Klienta zawarte w niniejszej karcie gwarancyjnej będą wykorzystywane i przetwarzane przez Albert Polska Sp. z o.o. wyłącznie w celu realizacji zobowiązań Albert Polska Sp. z o.o. związanych z przysługującymi lub mogącymi przysługiwać Klientowi roszczeniami reklamacyjnymi, zgodnie z obowiązującymi przepisami prawa, w tym w szczególności z ustawą z dnia 29 sierpnia 1997 r. o ochronie danych osobowych (t.j. Dz.U.z 2002 r., Nr 101, poz. 926, ze zmianami).

Albert Polska Sp. z o.o.
ul. Obwodowa 4A
32-410 Dobczyce
bok@albert.com.pl

MADE IN ITALY



W trosce o Twoje zdrowie